

# リコール情報

令和5年10月20日開始

リコール届出番号 5387

## いすゞ エルフのリコールについて

対象車両をお持ちのお客様には、大変ご迷惑をおかけしましたこととお詫び申し上げます。ダイレクトメールまたは直接訪問でご案内致しますので、担当販売会社にご連絡いただき、お早めに点検・修理(無料)をお受け頂きますようお願い申し上げます。

1. 不具合内容 小型トラックの冷凍機架装車において、冷凍機アイドルプーリ締結部の形状が不適切なため、ベルト張力によりアイドルプーリボルトに過大な応力がかかり折損するものがある。そのため、ベルトが外れて冷凍機が作動しなくなり、最悪の場合、走行中プーリが路面に落下するおそれがある。

2. 改善内容 全車両、アイドルプーリブラケット。プーリボルト、ベルト等一式を対策品に交換する。

### 3. 対象車両

車名	型式	通称名	リコール対象車の車台番号 の範囲及び製作期間	リコール 対象車の台数	備考
いすゞ	2RG- NPR88AN改	「エルフ」	NPR88-7003577 令和2年2月19日	1	
合計				1	

(備考) 本届出は、令和2年12月10日付けリコール届出において対象車両の選定に誤りがあったため、対象車両を追加するものです。

# 改善箇所説明図

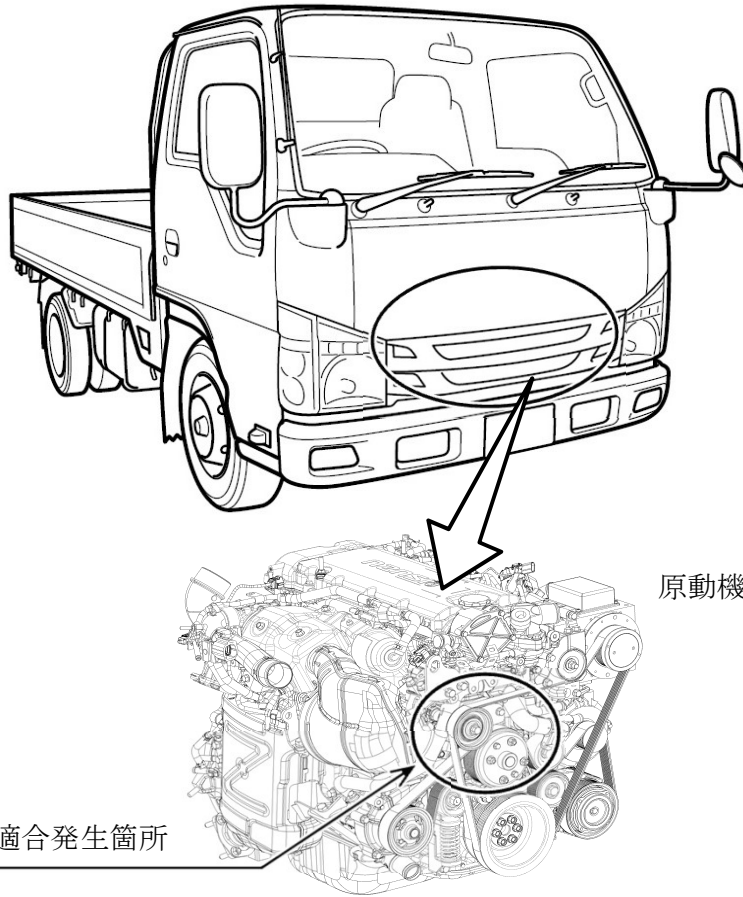

改善前	改善後
<p>ディスタンスチューブ</p>	

小型トラックの冷凍機架装車において、冷凍機アイドルプーリ締結部の形状が不適切なため、ベルト張力によりアイドルプーリボルトに過大な応力がかかり折損するものがある。そのため、ベルトが外れて冷凍機が作動しなくなり、最悪の場合、走行中プーリが路面に落下するおそれがある。

**改善の内容**  
 全車両、アイドルプーリブラケット、プーリボルト、ベルト等一式を対策品に交換する。

識別 : バキュームポンプ上部に識別ペイント (黄色) を塗布する。

注 :  は、措置する部品を示す。